

# УСТРОЙСТВО РЕНТГЕНОВСКОЕ ПИТАЮЩЕЕ ИЕС-F3

Альбом схем

Часть 2

**ТУ УЗ-46-25461966-003-99**

## СОДЕРЖАНИЕ

1. Модуль внешних соединений НМ05. Схема электрическая принципиальная.
2. Модуль внешних соединений НМ05. Схема расположения элементов.
3. Фильтр сетевой FB02. Схема электрическая принципиальная.
4. Фильтр сетевой FB02. Схема расположения элементов.
5. Модуль управления ШИМом FM02. Схема электрическая принципиальная.
6. Модуль управления ШИМом FM02. Схема расположения элементов.
7. Модуль VC34-PWM. Схема электрическая принципиальная.
8. Модуль VC34-PWM. Схема расположения элементов.
9. Плата управления регулятором мощности VC34. Схема электрическая принципиальная.
10. Плата управления регулятором мощности VC34. Схема расположения элементов.
11. Пульт управления PU04. Схема электрическая принципиальная.
12. Пульт управления PU04. Схема расположения элементов.
13. Кабина флюорографа . Схема электрических соединений.
14. Плата управления кабиной флюорографа блока АВ03. Схема электрическая принципиальная.
15. Плата управления кабиной флюорографа блока АВ03. Схема расположения элементов.
16. Внутренний жгут №1. Схема электрическая принципиальная.
17. Внутренний жгут №2. Схема электрическая принципиальная.



Рис. 36. Модуль внешних соединений НМ05. Схема электрическая принципиальная.



Рис. 38. Модуль внешних соединений НМ05. Схема расположения элементов.

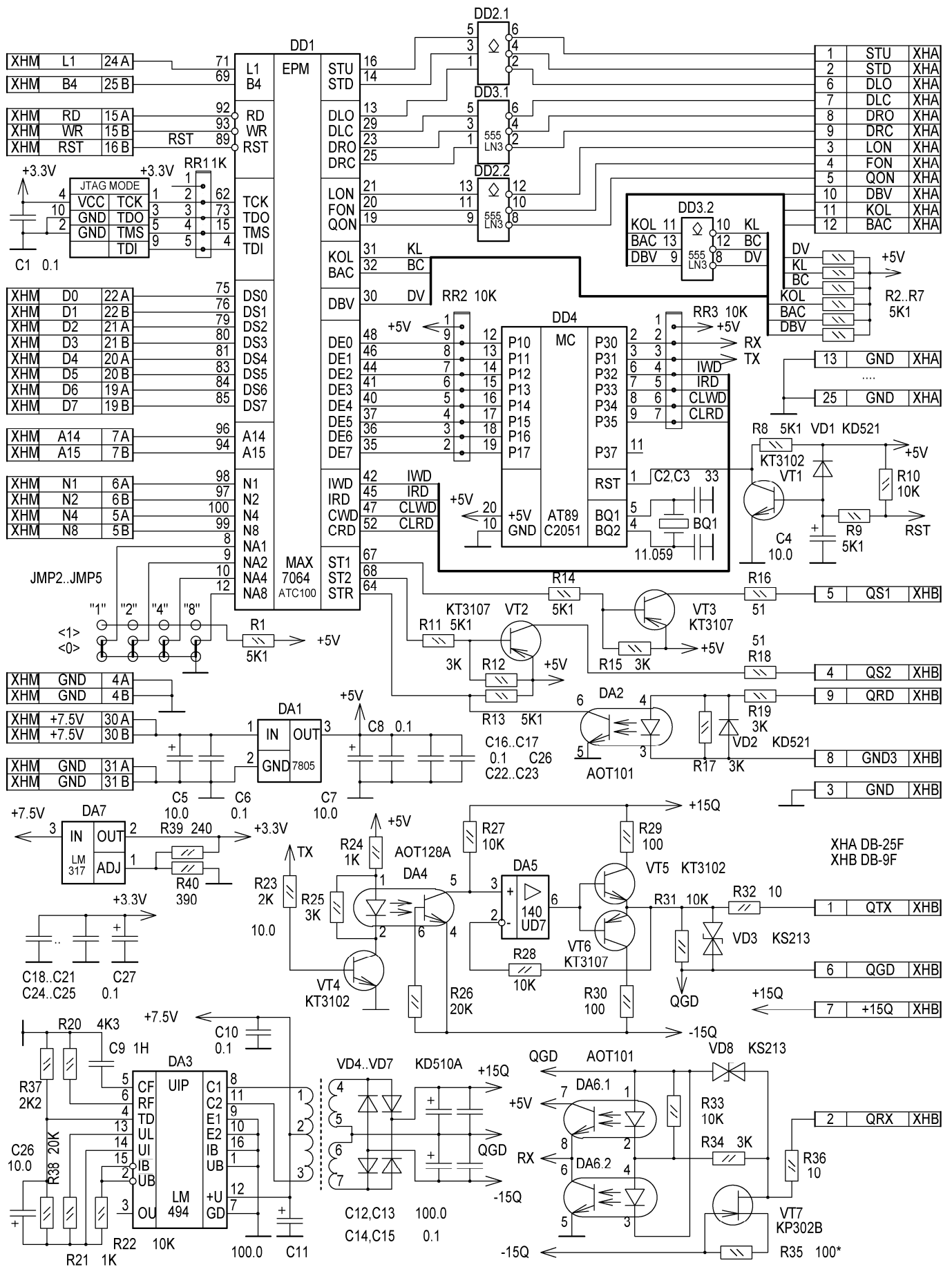

Рис. 34. Фильтр сетевой FB02. Схема электрическая принципиальная.

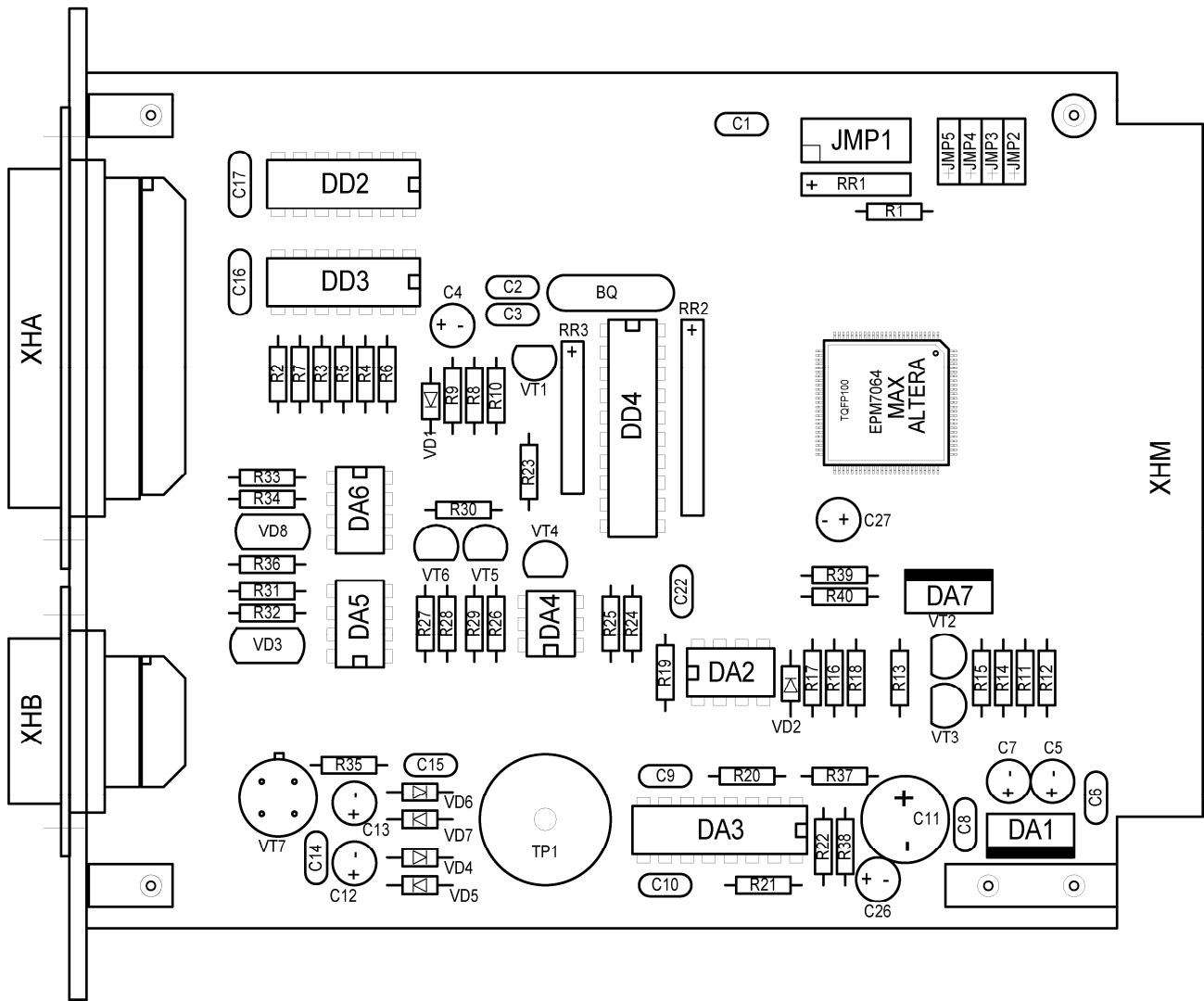

Рис. 35. Фильтр сетевой FB02. Схема расположения элементов.

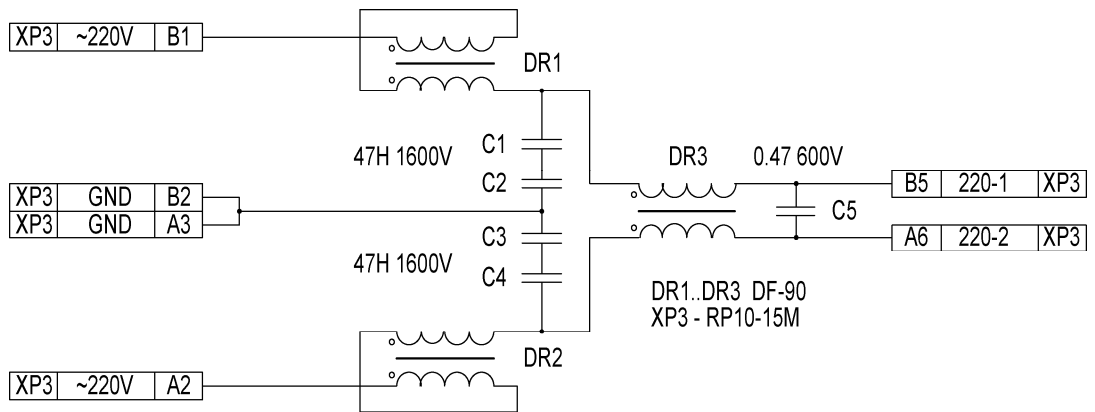

Рис.25. Модуль управления высоким напряжением FM02. Схема электрическая принципиальная.

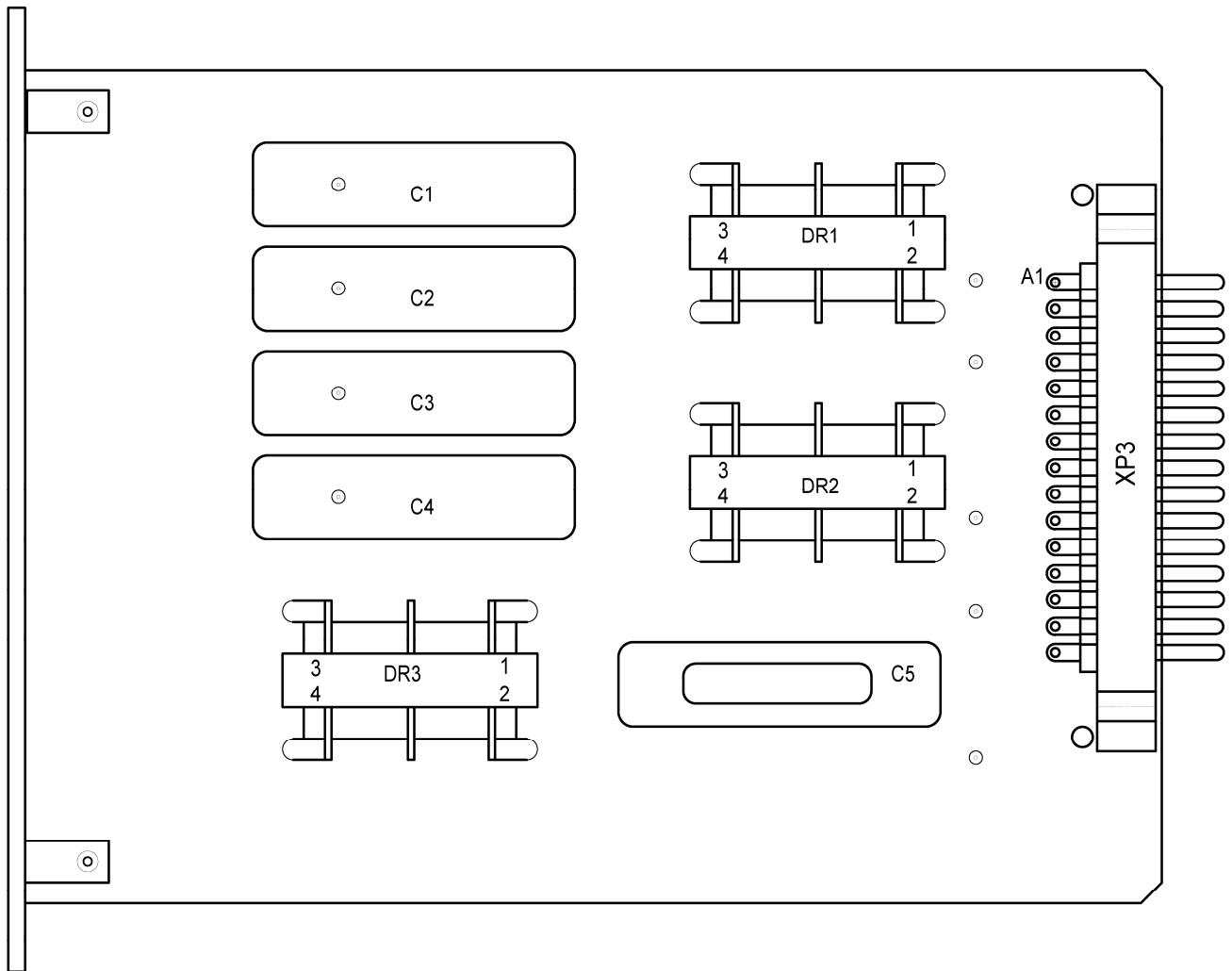

Рис.26. Модуль управления высоким напряжением FM02. Схема расположения элементов.

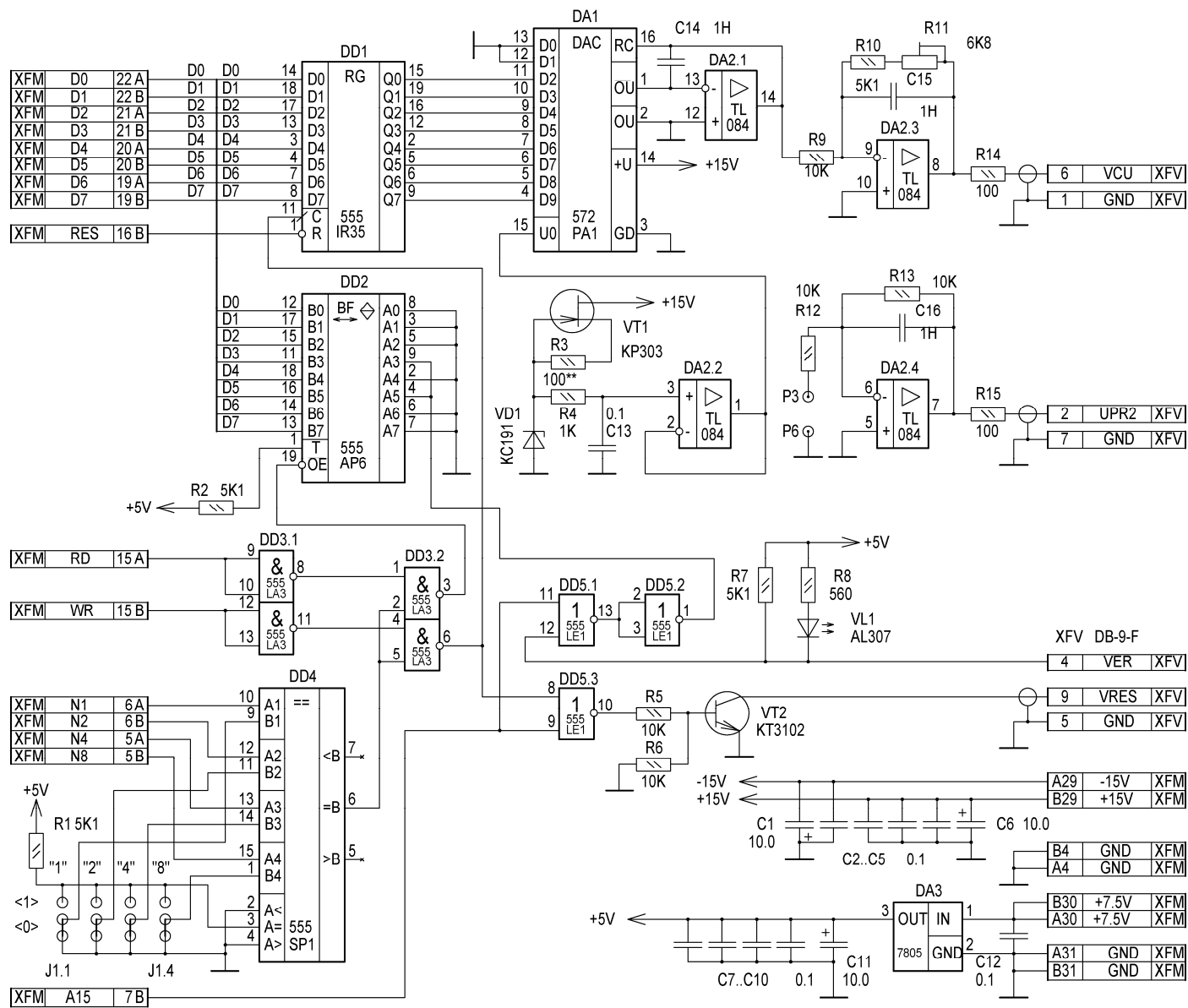

Рис.30. Модуль VC34-PWM. Схема электрическая принципиальная



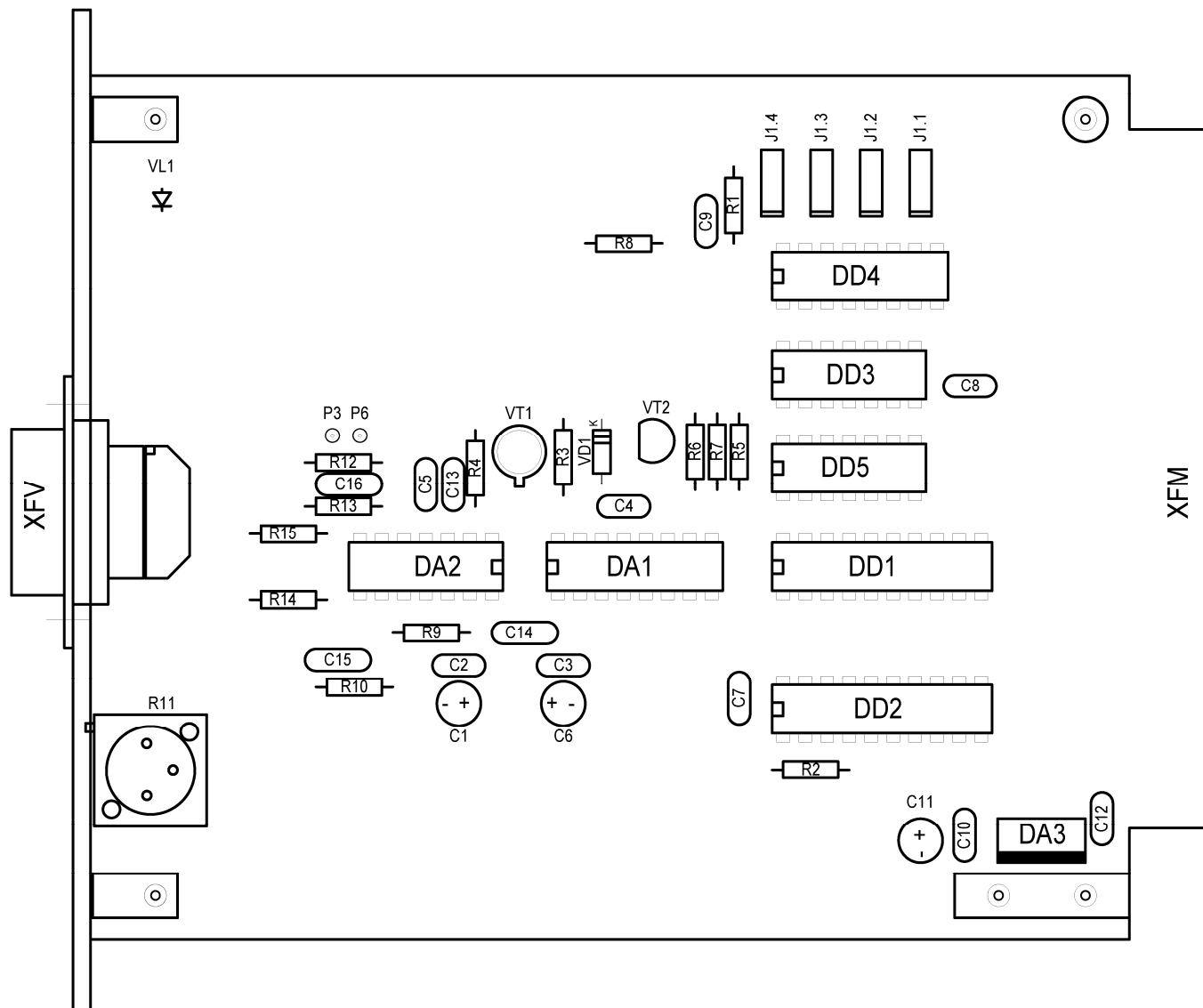

Рис.31. Плата регулятора мощности VC34-PWM. Схема расположения элементов. Лист 1.

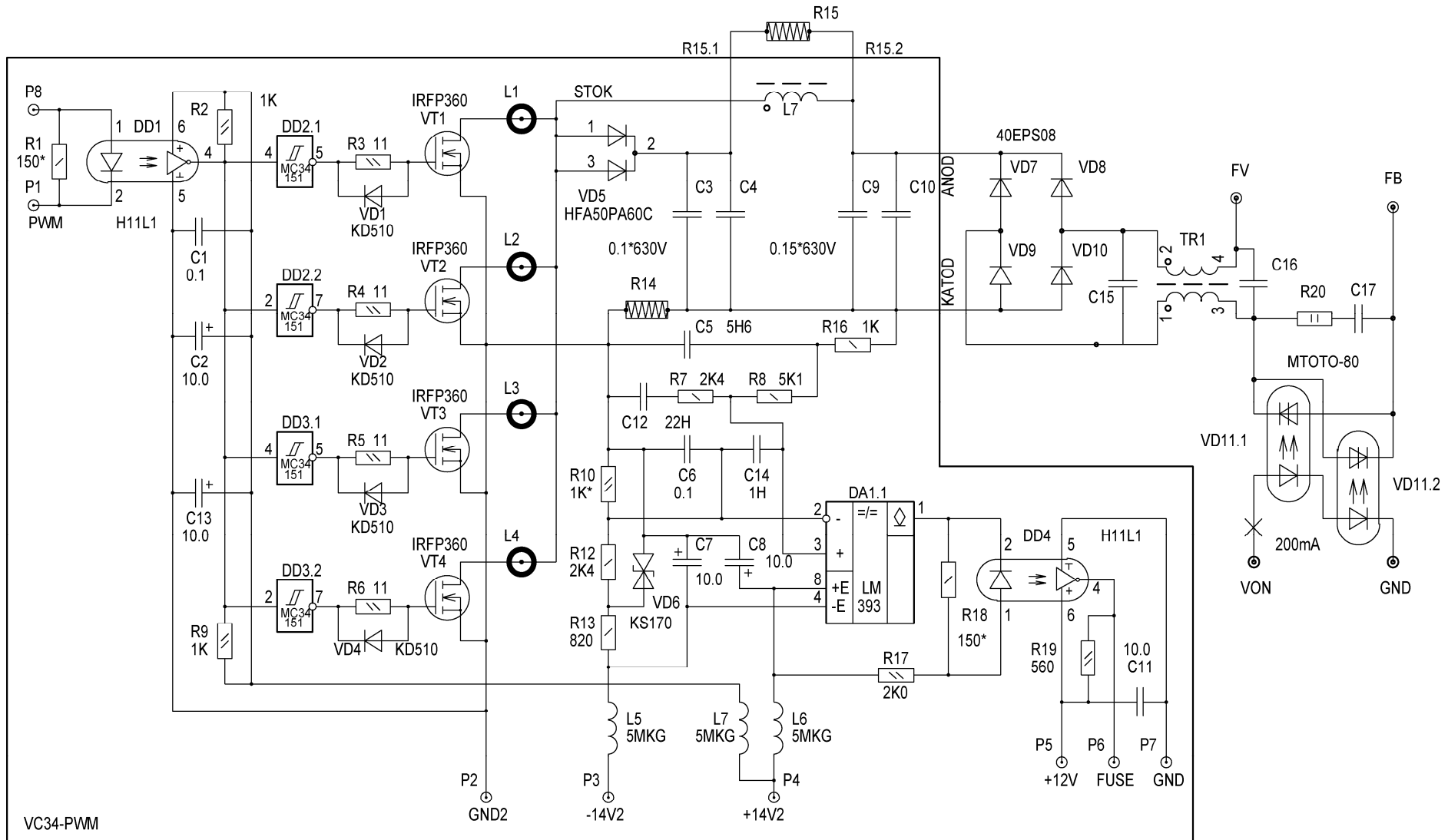

Рис.31. Плата регулятора мощности VC34-PWM. Схема расположения элементов. Лист 2.

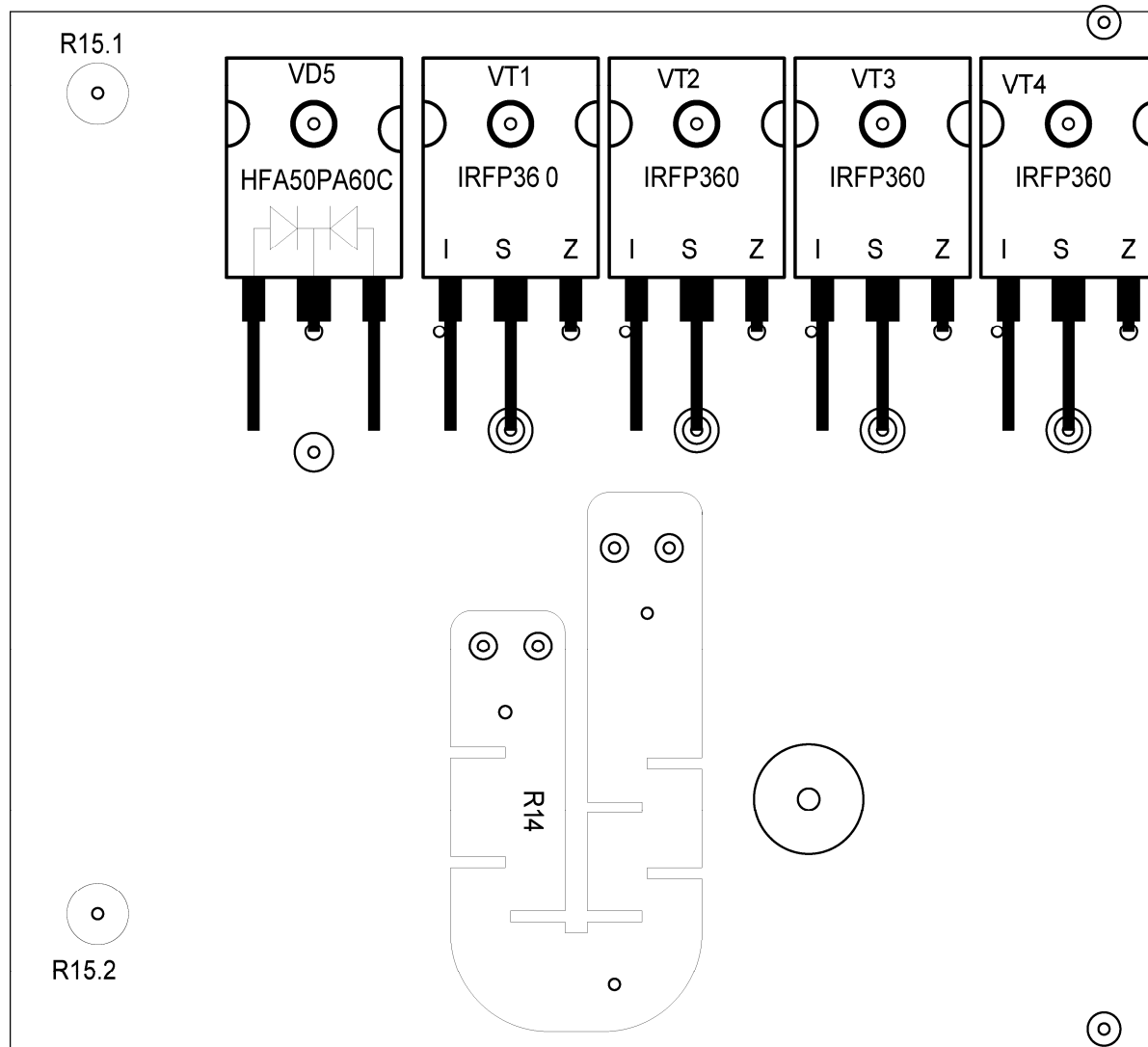

Рис.28. Плата управления регулятором мощности блока VC34-PU. Схема электрическая принципиальная.

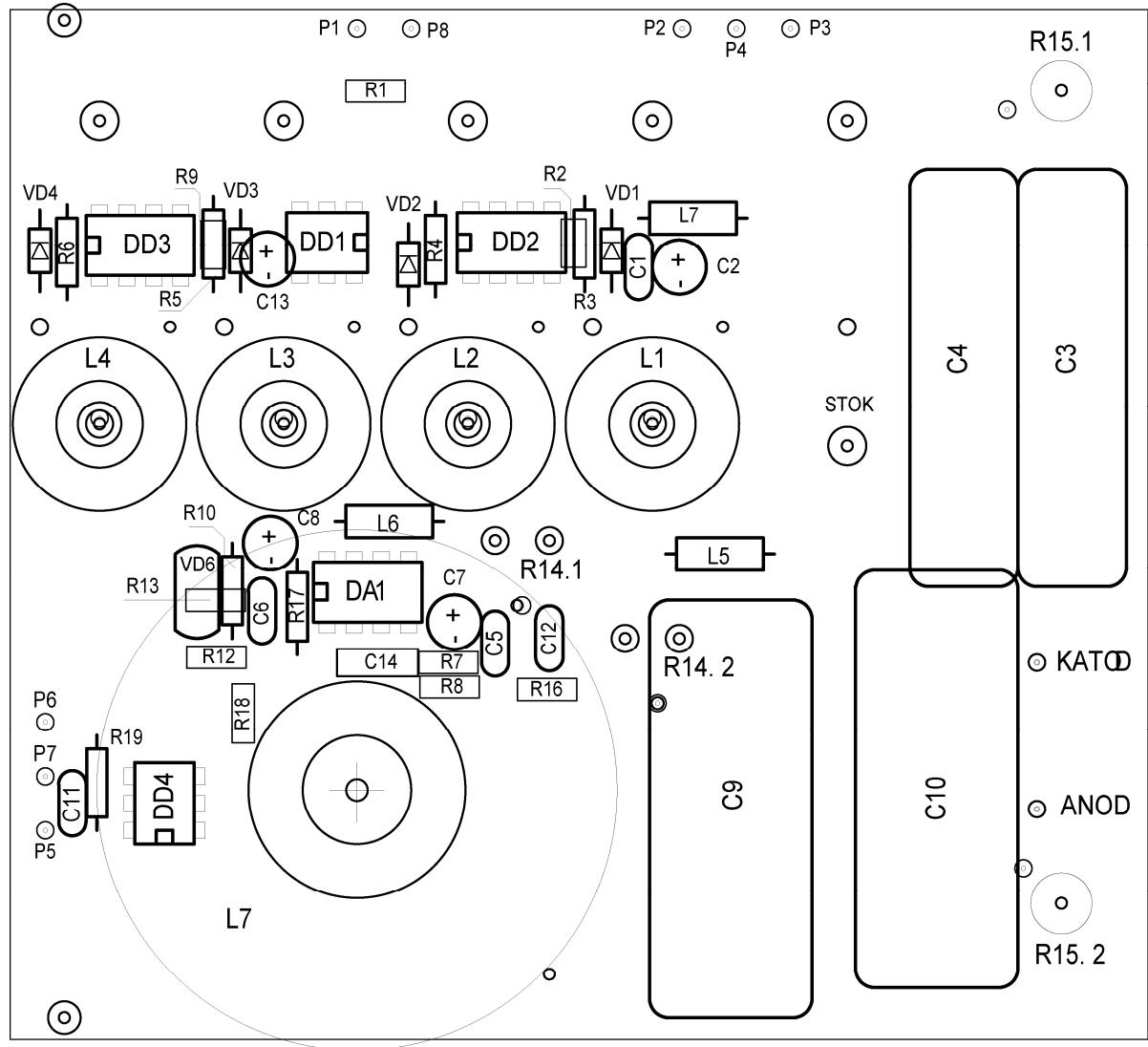

Рис.29. Плата управления регулятором мощности блока VC34-PU. Схема расположения элементов.

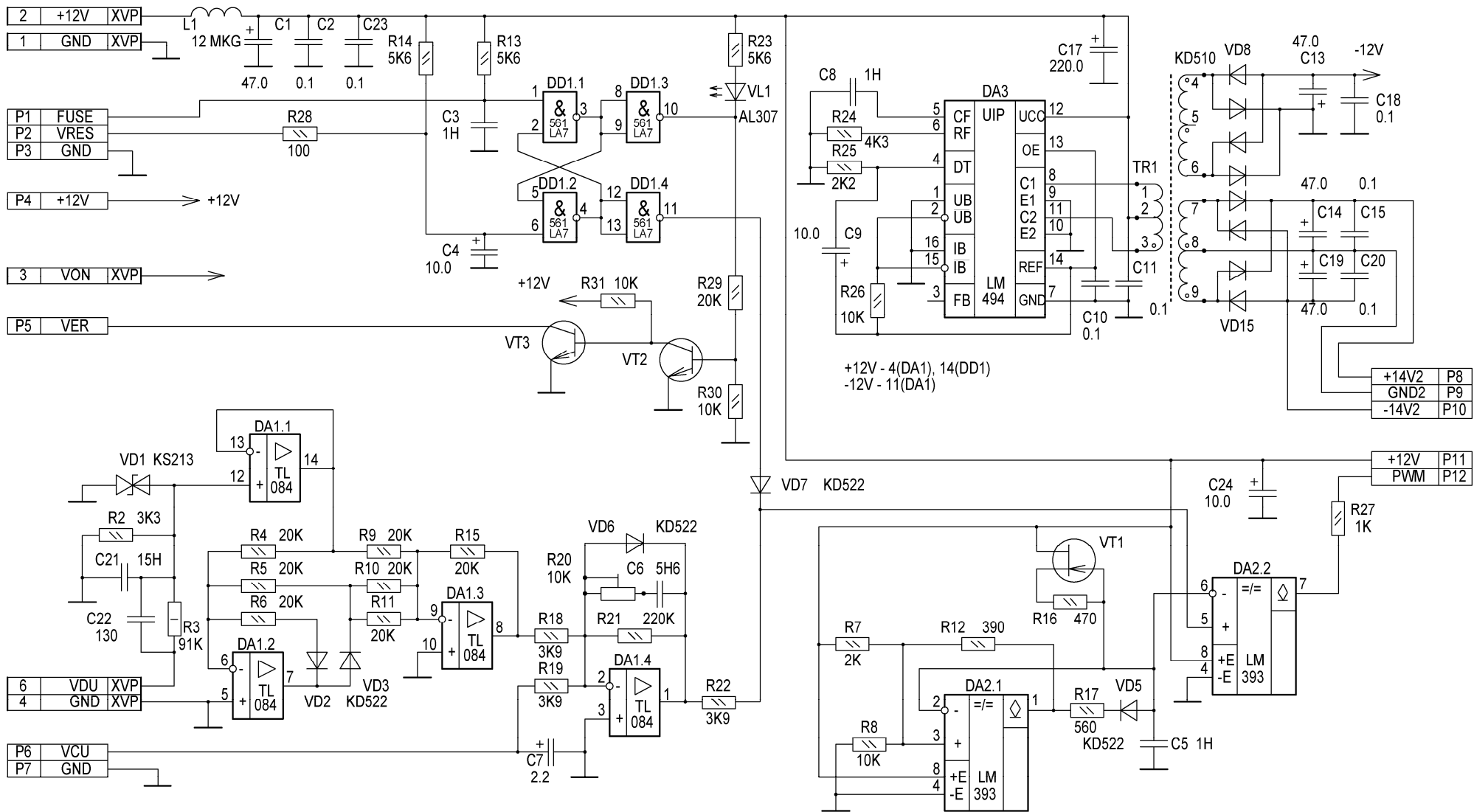

Рис. 39. Пульт управления PU04. Схема электрическая принципиальная. Лист 1.

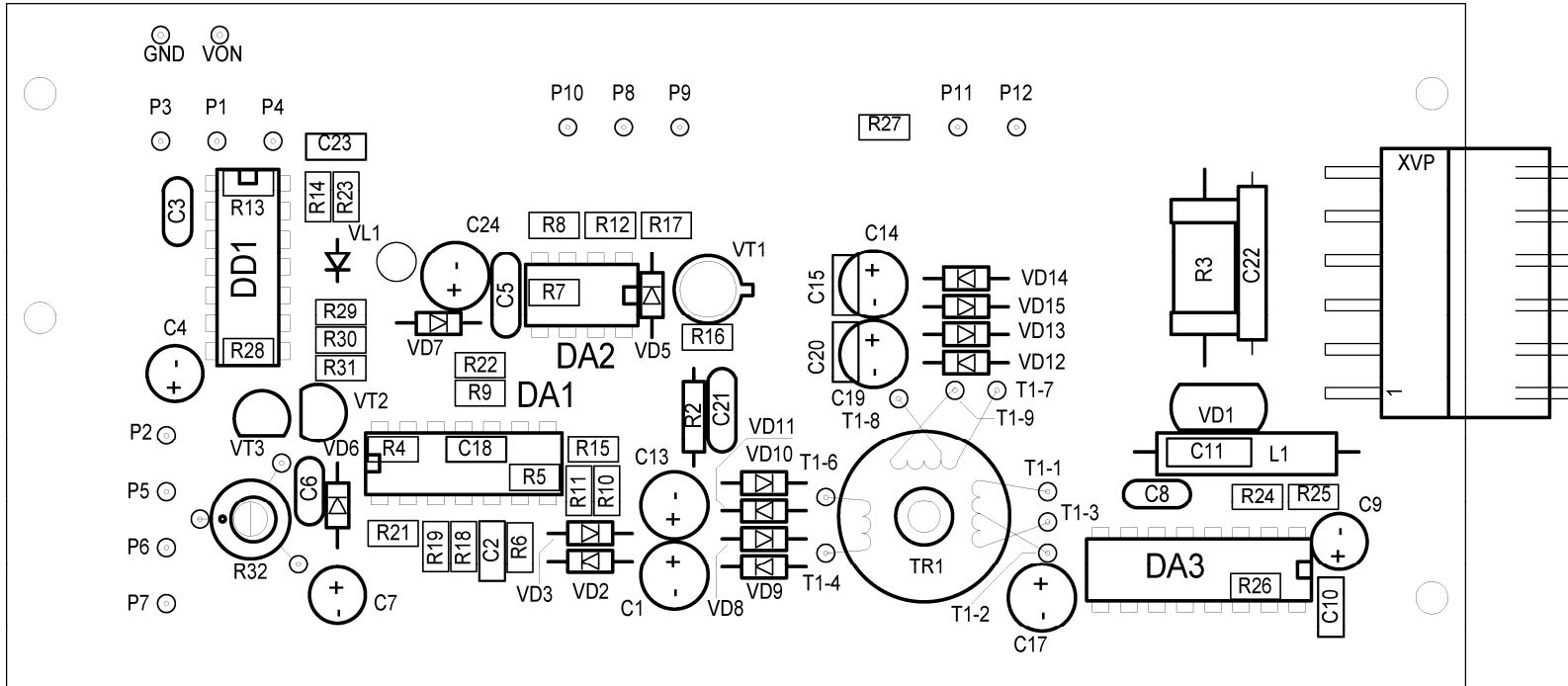

Рис. 39. Пульт управления PU04. Схема электрическая принципиальная. Лист 2.

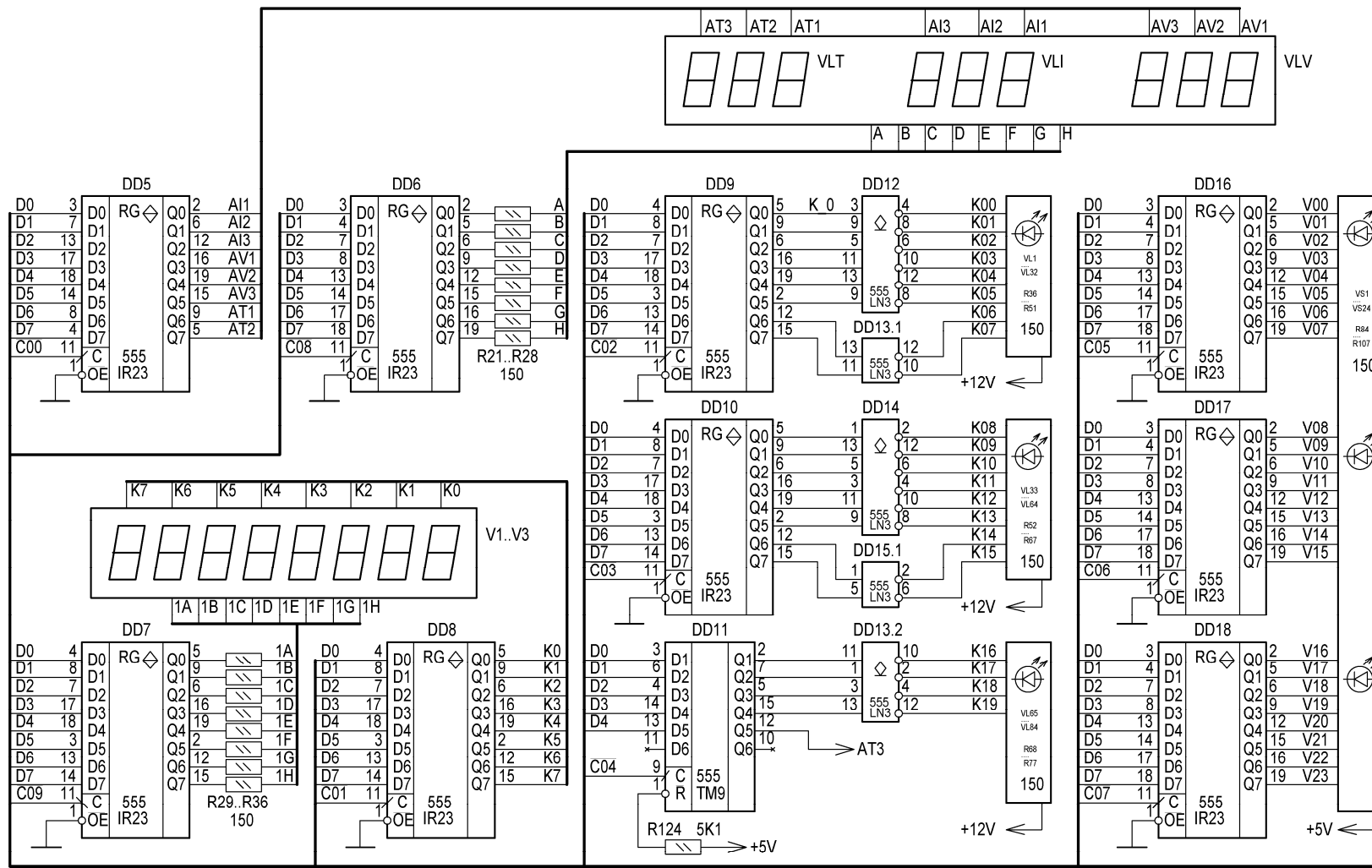

Рис. 39. Пульт управления PU04. Схема электрическая принципиальная. Лист 3.

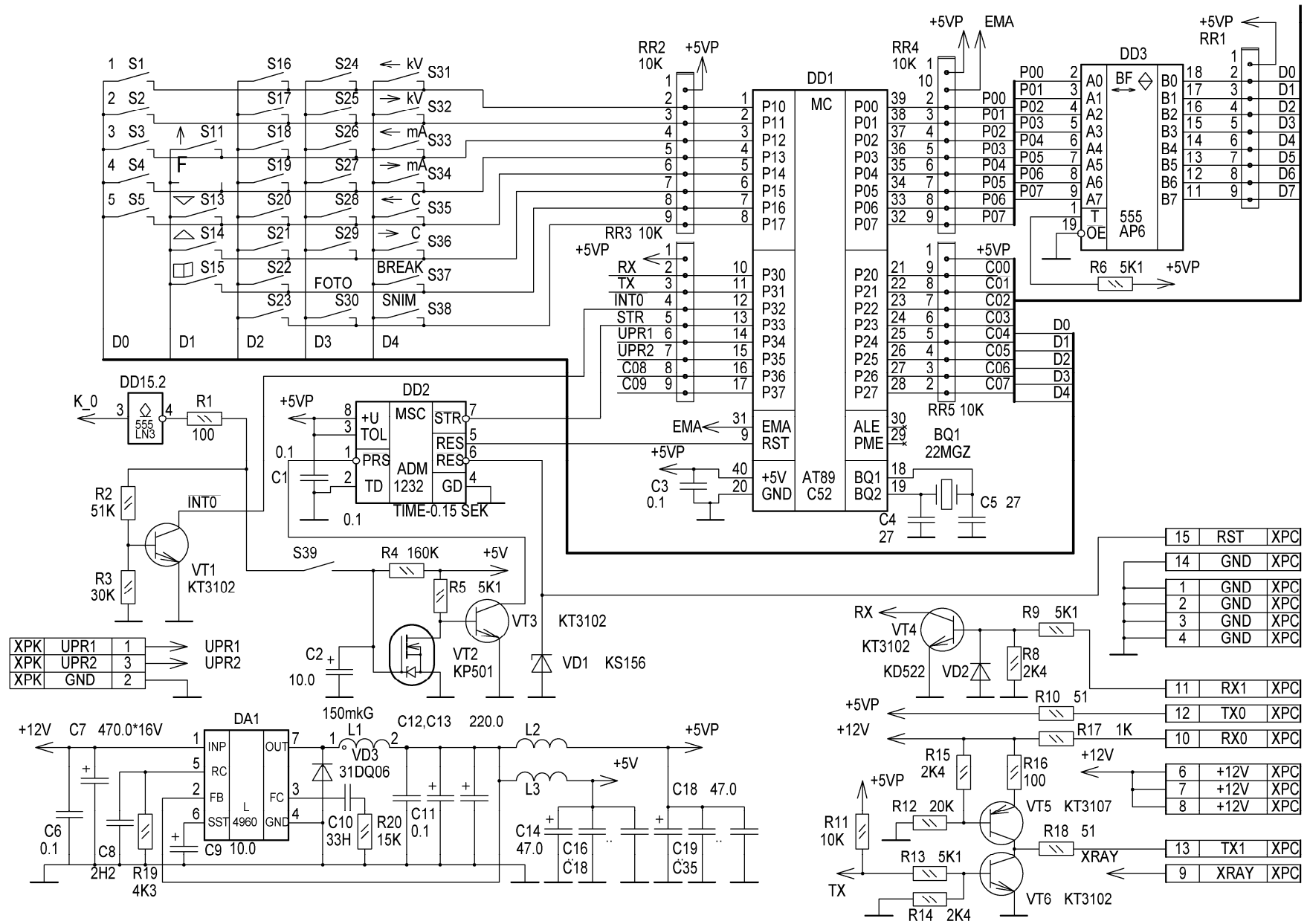

Рис. 40. Пульт управления PU04. Схема расположения элементов.



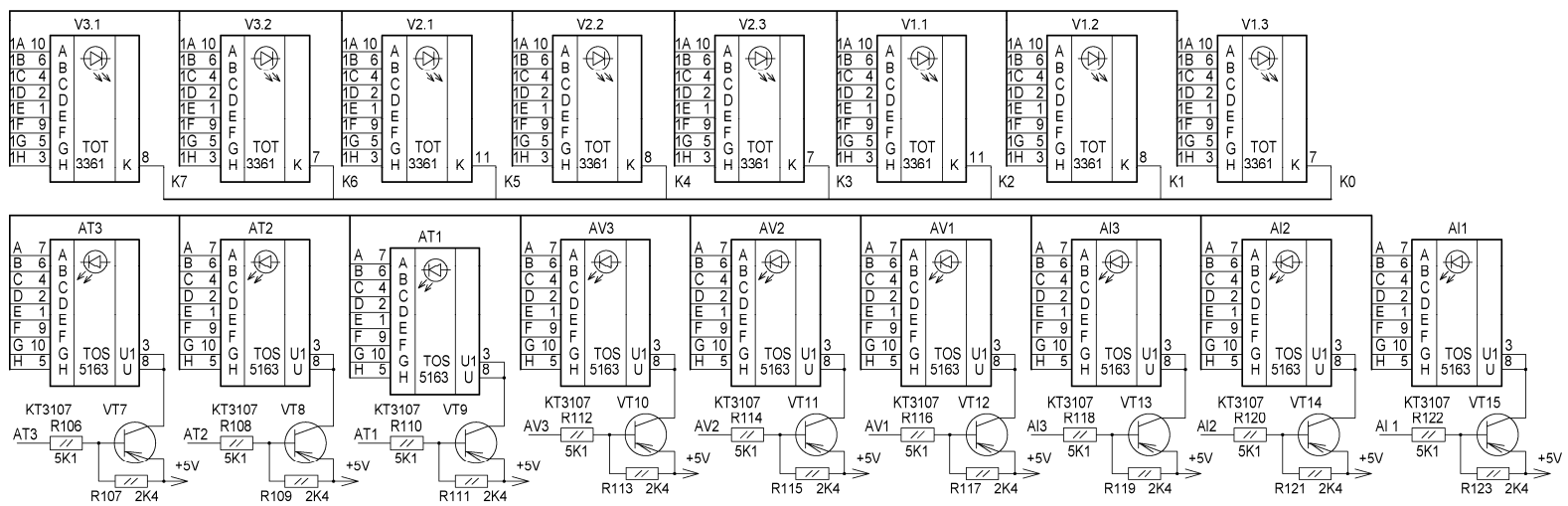
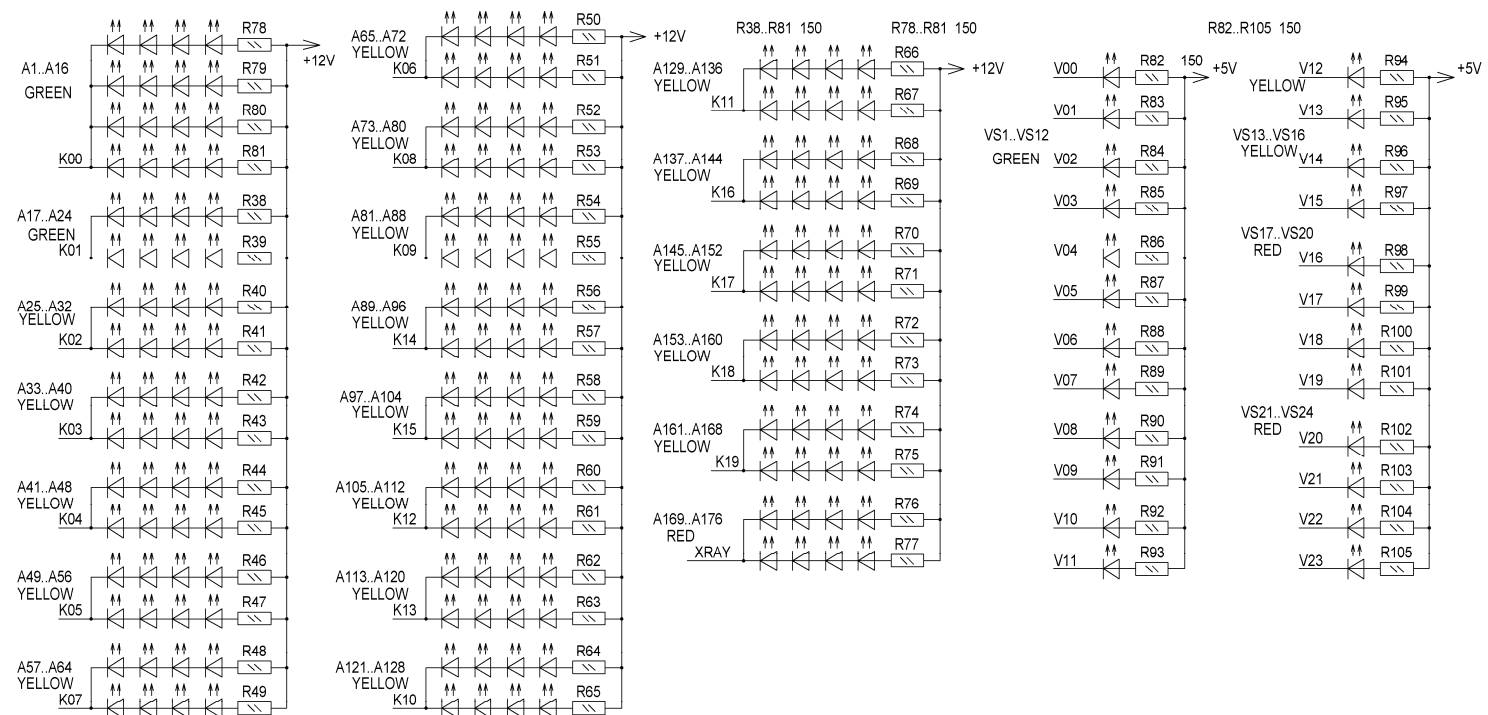

Рис. 41. Кабина флюорографа. Схема электрических соединений.

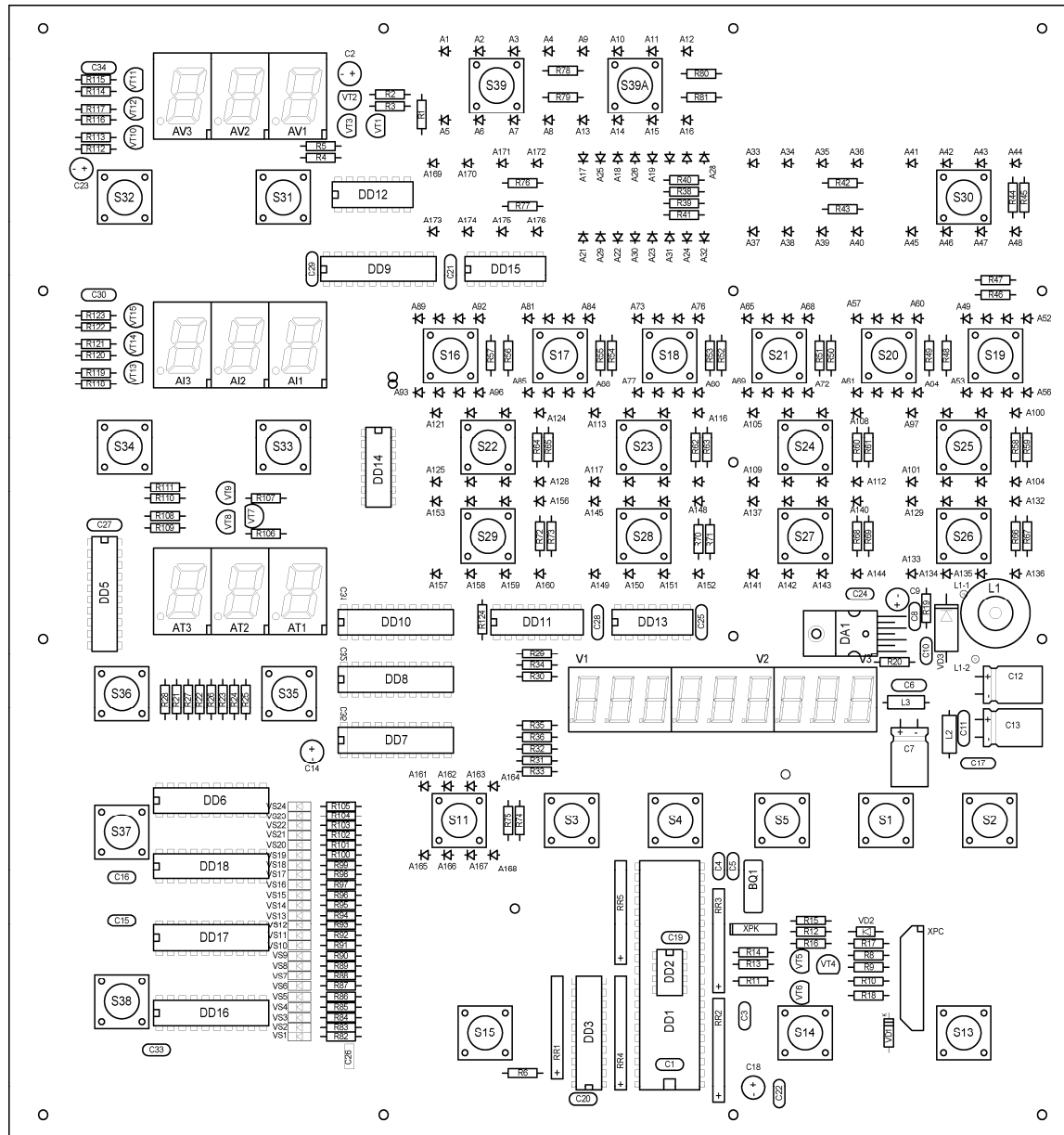

Рис. 42. Плата управления кабиной флюорографа блока АВ03.  
Схема электрическая принципиальная. Лист 1.

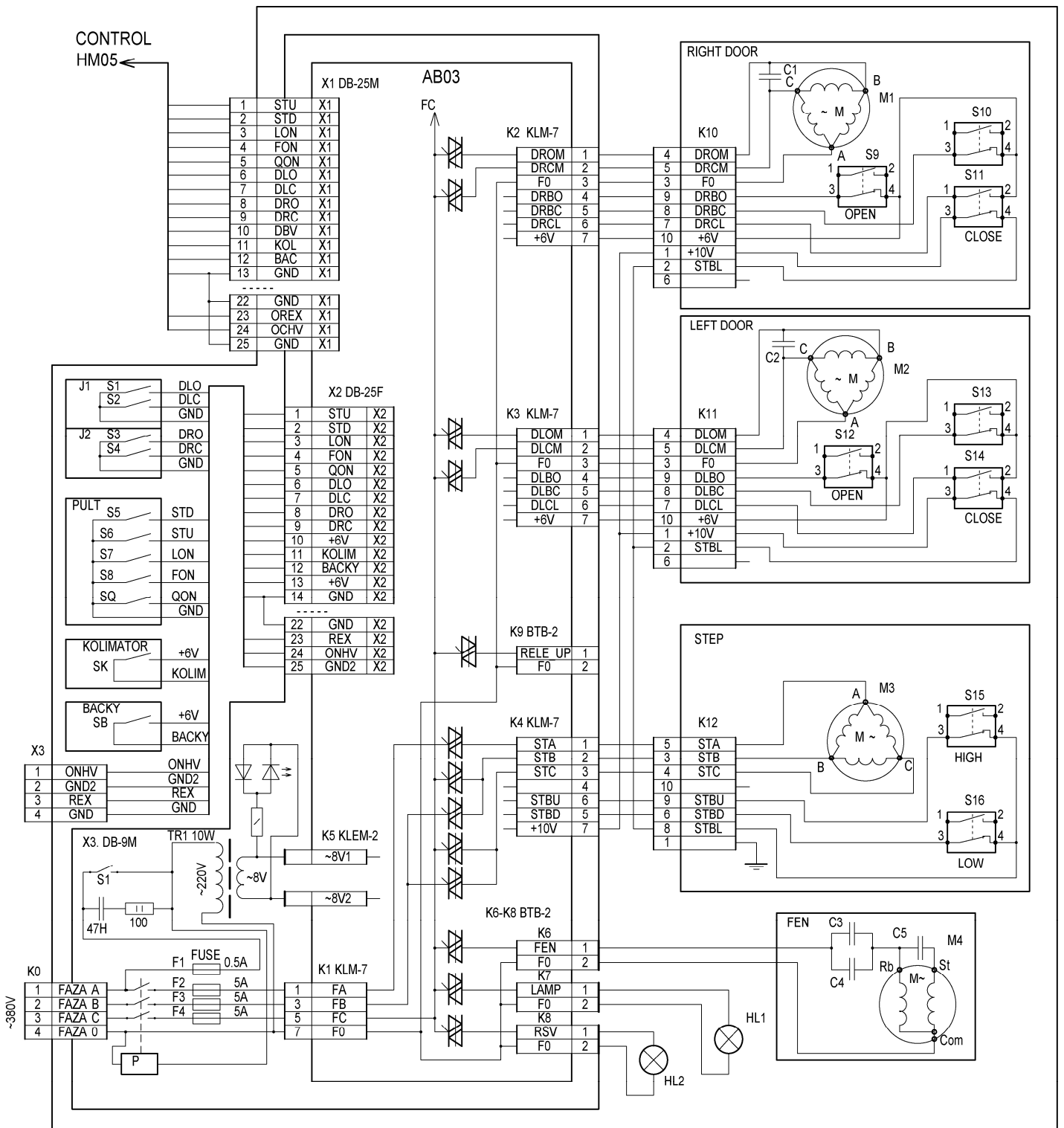

Рис.42. Плата управления кабиной флюорографа блока АВ03. Схема электрическая принципиальная. Лист 2.

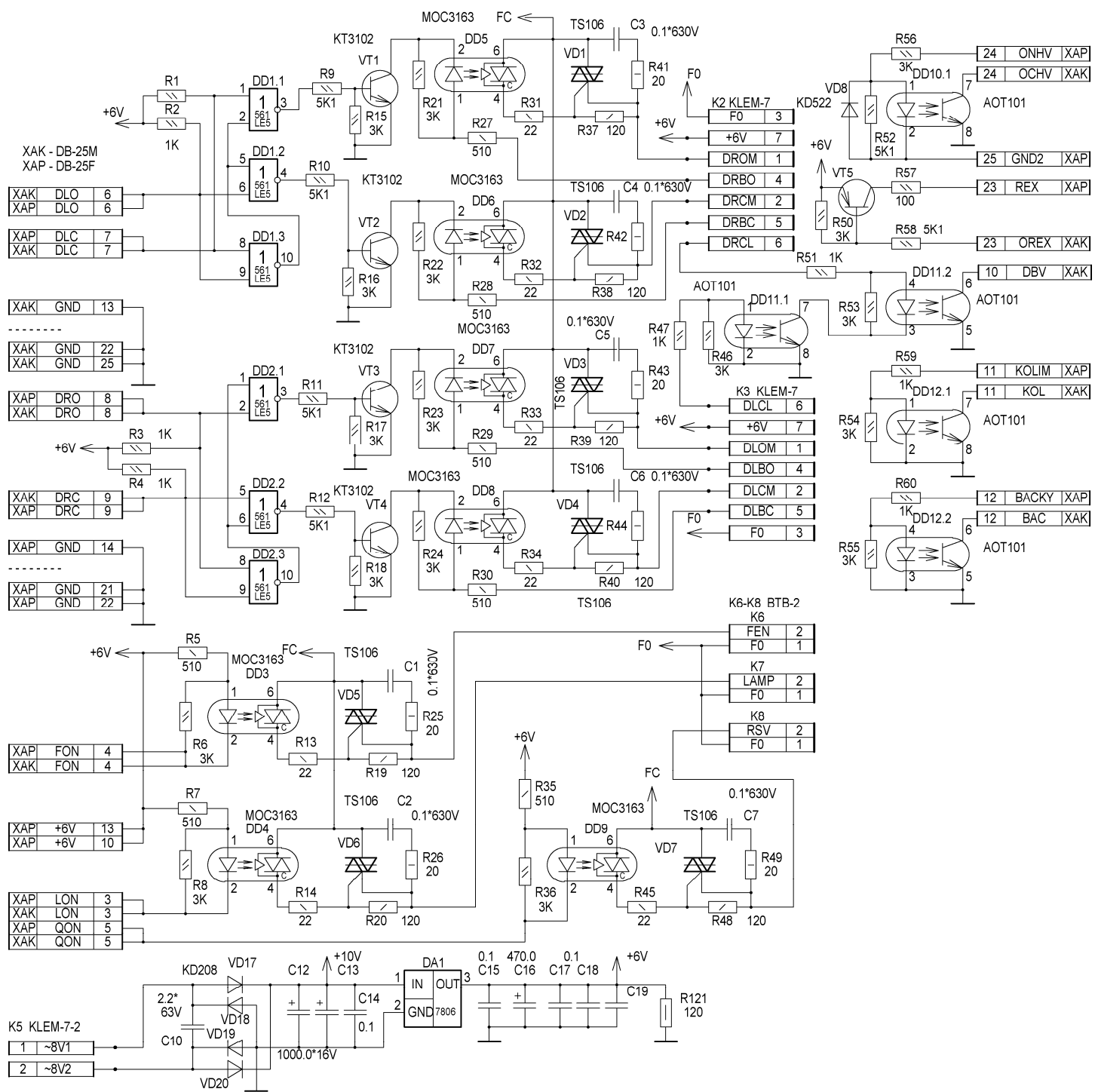

Рис. 43. Плата управления кабиной флюорографа блока АВ03. Схема расположения элементов.

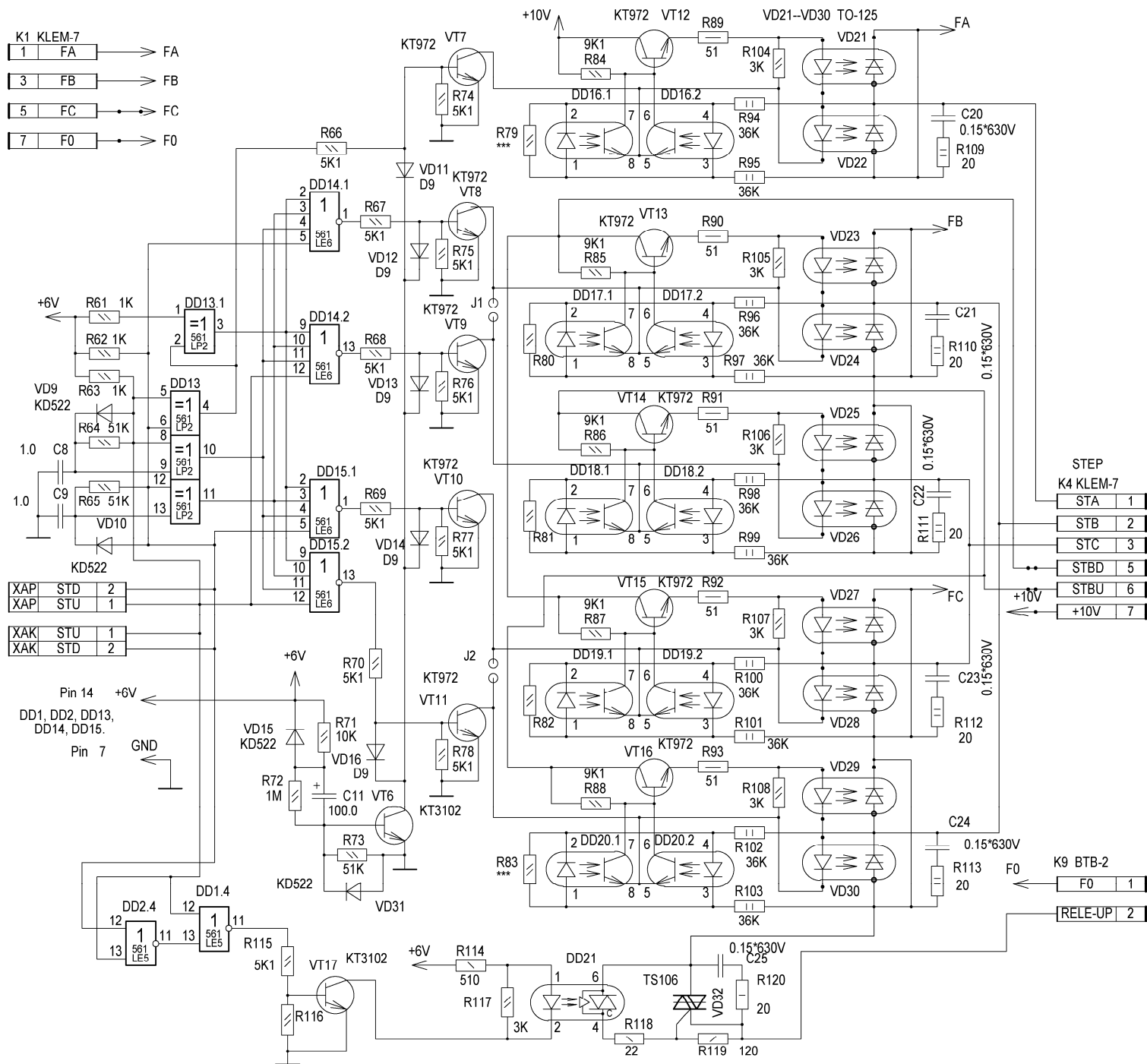

Рис. 44. Внутренний жгут №1. Схема электрическая принципиальная.

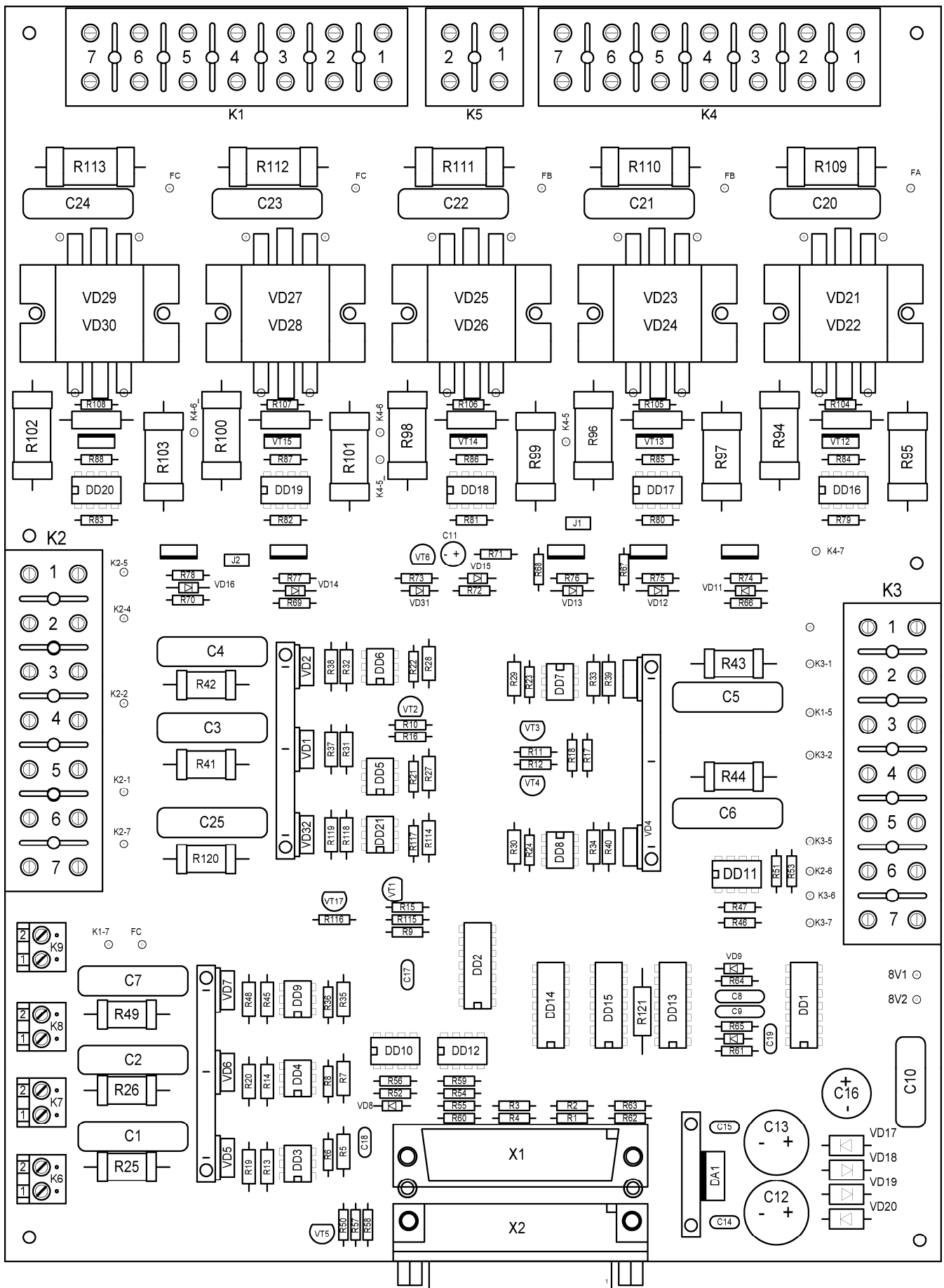
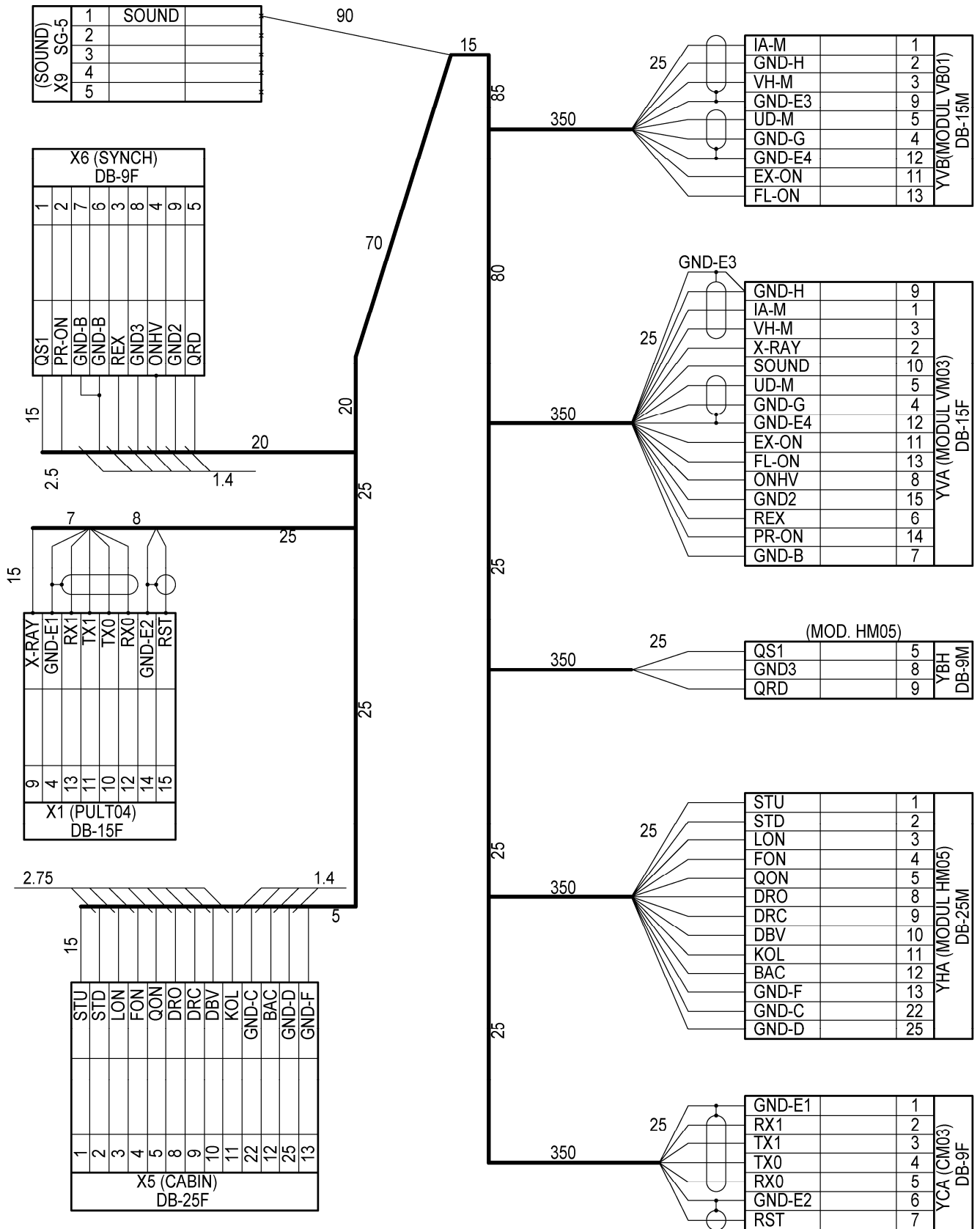